

Faites fondre vos problèmes

Le **contrôleur intelligent ProMelt®** utilise un équipement de chauffage hydronique et électrique conçu pour faire fondre la neige et/ou la glace sur les routes et les surfaces des allées. Le contrôleur fonctionne avec le capteur de neige/glace 090 ou le capteur de neige 095 pour détecter automatiquement la neige ou la glace et fait fonctionner une seule chaudière, une soupape à vapeur ou un câble électrique pour alimenter la dalle en chaleur.



Fonctionne
avec l'application
mobile Watts® Home



Déneigement sécuritaire et pratique

Caractéristiques :

- Détection automatique de la neige/glace
- Compatible avec les capteurs aériens de dalle et de réfection
- Détection en tandem de la neige/glace
 - Fonctionne avec des systèmes de mise sous/hors tension hydroniques ou électriques
- Prend en charge plusieurs zones avec priorité
- Arrêt en cas de temps chaud
- Coupe-circuit en cas de temps froid
- Mode tempête automatique utilisant les prévisions météorologiques
- Fonctionnement au ralenti et exercice de la pompe du système

Contrôleur intelligent ProMelt

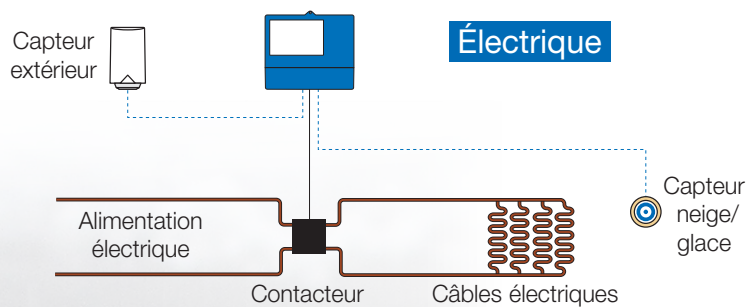

Contrôleur intelligent ProMelt

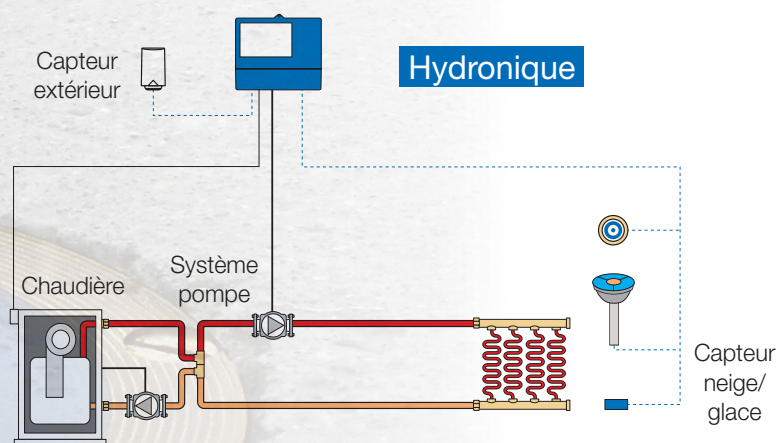

Contrôleur intelligent ProMelt

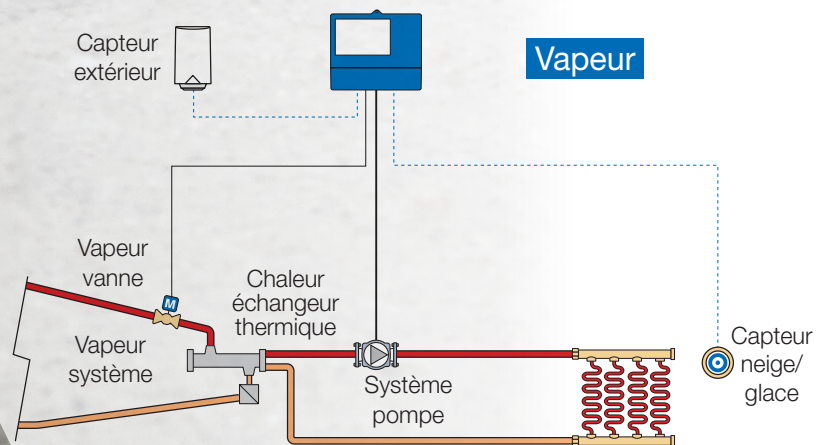

Balayez pour en savoir plus sur le Contrôleur intelligent ProMelt

